

Fisi-c

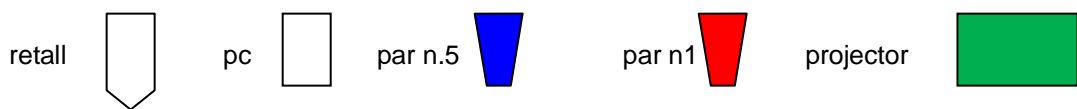
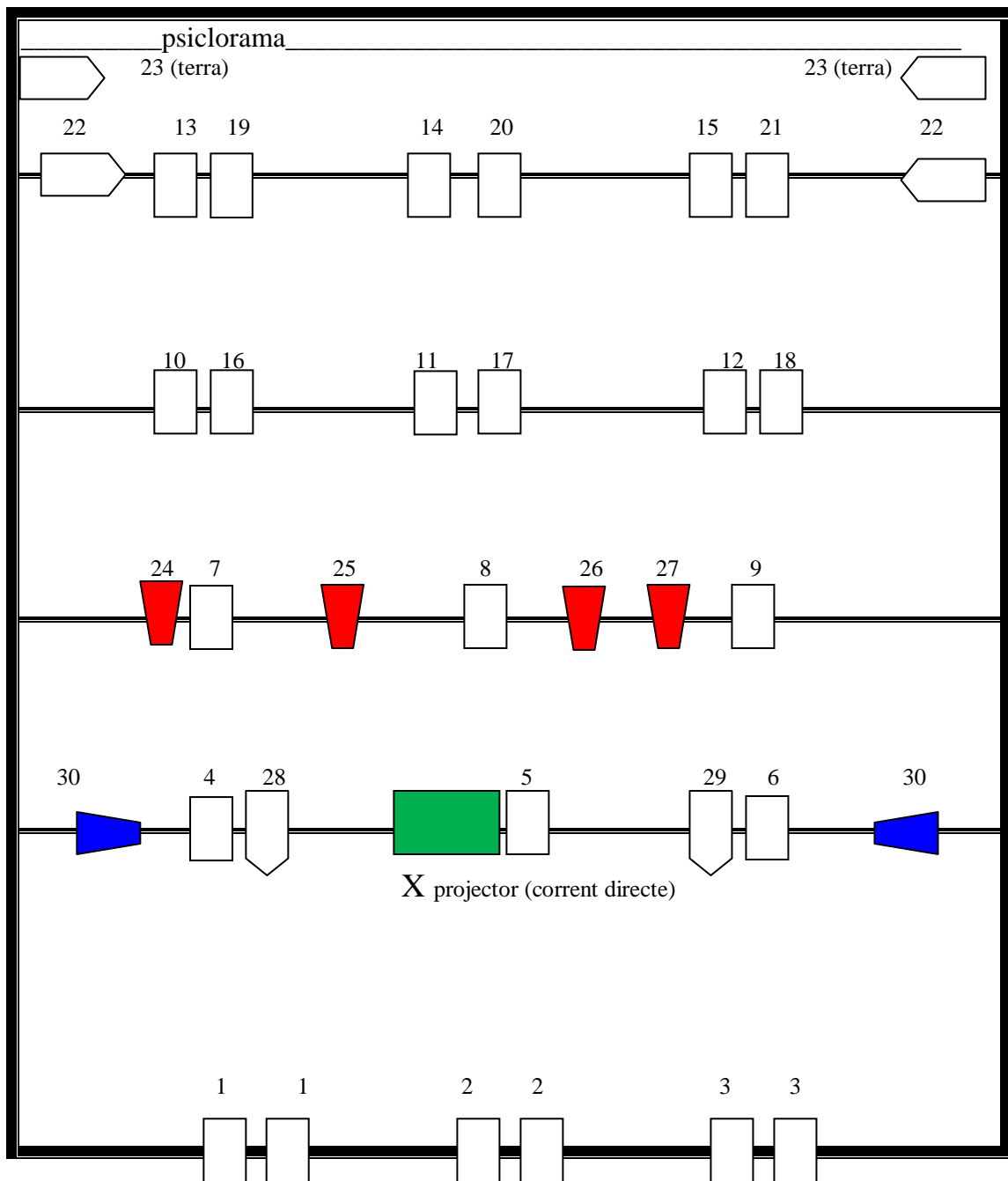

- 18 pc de 1000w
- 6 retalls de 1000w, de 25/50 (o similar)
- 5 par de n.5, de 1000W
- 1 par del n.1 de 1000w

Canals 23 van a terra.
Canals del 1 al 3 són frontals en blanc.
Canals del 4 al 9 són frontals de dins, i van amb corrector 202 lee.
Canals del 10 al 15 són contres i van amb corrector 201 lee. (freds)
Canals del 16 al 21 són contres i van amb 204 o 147 lee. (càlids)
Canals 28 i 29 són dos retalls blancs que il·luminen a cada costat del psiclorama per veure les entrades i sortides dels actors de la pantalla.

Fitxa

- **Mides òptimes:** 8 x 8
- **Càmera negra.:** 4 cametes per costat.

MATERIAL DE LLUMS:

ver plano

INFRAESTRUCTURA

- 4 barres electrificades escenari (es pot fer amb tres)
- Pont frontall
- 2 peanes per el canal 23.

SO

- P.A segons característiques de la sala
- dos monitores
- 1 reproductor de DVD (aporta la companyia)

AIGUA PER ACTORS I TÈCNICS DURANT EL MUNTATGE I LA FUNCIO

RESPONSABLE TÈCNICO:

Abraham Pérez

Tel: 670409694

E-MAIL : abraham@timuke.com